



1. Purifying Oratory Linen
2. Washing the Linen
3. Ironing and Folding of Oratory Linen
 1. Finger towel
 2. Chalice Purificator
 3. Finger Purificators

1. Purifying the LINEN

The linen is washed once weekly on a fixed day.
Meanwhile the used linen is put in white bags marked and used only for this purpose.

ITEMS WHICH ARE PURIFIED.

- Chalice and finger purificators.
- Altar and tabernacle corporals.
- Pall: only the detachable part at the back.
- Purificator and pall and corporal bags inside out.
- Items which for any reason have come in contact with the Sacred Species e.g. if a host has fallen on the communion cloth.

(* The norm is only to purify the chalice purificators used each day and the finger purificator if used.).

METHOD

- If the table is wooden place a plastic sheet on it and then a white towel used only for the oratory linen to avoid water dripping onto the table.
- Place a bowl (used only for this purpose) on the towel. Put in some cold water and immerse the unfolded purificator several times to ensure it is completely wet.
- Then they are put in another container and washed with the rest of the oratory linen.
- The water used to purify is put on a plant or a part of the garden where no-one walks.



2. WASHING THE LINEN

- This is to do with white linen which is not very dirty.
- Use a short wash programme and little detergent.
- Because of the Pandemic the linen is washed at a temperature of 60°.

PREPARING TO IRON.

- Take the linen from the machine and put in a basket.
- Spread a large white towel on the table and place the linen on it methodically. First all the amices, then the purificators, then the finger towels etc.
- Fold in the edges of the towel and then roll up to avoid the linen drying out.
- Its best not to leave it a long time before it is ironed to avoid mould, especially in damp areas/countries.



3. IRONING AND FOLDING

FINGER TOWELS:

- Place it face down on the ironing table.
- Mark the signs aa and bb folding in such a way that the long edges are separated by 6cm approx.
- Follow the drawing in following slide.

CHALICE PURIFICATOR:

- Spread it out facing down
- Mark the signs aa and bb at the tips of the cross
- Make two pleats in a way that the material comes together in the middle of the cross. Fold it.
- Place the Purificator on the right side and mark the signs cc from 1cm to bb.
- Make a pleat placing cc on the drawn thread work nearest the hem.
- Follow the diagrams.

FINGER PURIFICATORS:

- Spread it out facing down and iron the drawn thread work seams well.
- Take care it doesn't lose shape by not pushing the iron across, place it vertically on and off the fabric
- Turn over
- Follow the instructions

3. IRONING AND FOLDING

To prepare for ironing place a white cloth (used only for the oratory ironing) on the ironing table. You can iron by hand or use a rotary iron or a press (taking great with care). Once the linen is ironed take it to the sacristy.

Below is a description of how to fold the different items.

Spread the finger towel flat and straighten edges with your hands. Iron from the edges going inwards, turn over. Once ironed pile them up right side up.

Turn them round and begin to fold.

Finger Towel

Plancha

- Extender sobre la mesa el manutergio húmedo del revés.
- Alisarlo con las manos de manera que los lados queden lo más rectos posible.
- Empezar a planchar desde los dobladillos anchos. Seguir con orden por el resto del manutergio.
- Una vez planchado por el revés, planchar ligeramente por el derecho.
- Es útil ir dejándolos para que se enfríen, uno sobre otro, con el derecho hacia arriba es decir, tal como lo acabamos de planchar, para facilitar el doblado.
- Cuando ya están, dar la vuelta a todos juntos y empezar a doblar uno a uno.

Cuadro de medidas Measurements

Flatened	EXTENDIDO	30 x 40 cm
Folded	DOBLADO	6 x 20 cm
-Hem Sides- Short	DOBLADILLO CORTOS LADOS	3,5 cm

Doblado

Colocar el manutergio del revés. Marcar las señales aa' y bb' doblando el lienzo de forma que los lados largos queden separados 6cm aproximadamente entre ellos.

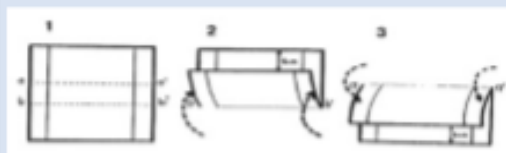

Hacer un pliegue colocando bb' sobre el dobladillo más próximo; coger todas las telas para hacer este segundo pliegue.

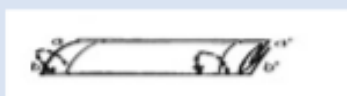

Extenderlo y ponerlo del derecho. Hacer un pliegue colocando aa' sobre el dobladillo más próximo.



Doblar por la mitad a lo largo.



3. IRONING AND FOLDING

Chalice Purificators

Plancha

- Extender el purificador húmedo del revés.
- Alisar con las manos, de manera que los lados queden lo más rectos posible.
- Empezar a planchar desde la esquina, metiendo la plancha hacia dentro, para evitar que se deformen. Seguir con orden por los dobladillos y resto del purificador. Insistir donde existe mayor grado de humedad: dobladillos y bordados.
- Una vez planchado por el revés, planchar ligeramente por el derecho.
- Es útil ir dejándolos para que se enfríen, uno sobre otro, con el derecho hacia arriba, es decir, tal como lo acabamos de planchar, para facilitar el doblado.
- Cuando ya están, dar la vuelta a todos juntos y empezar a doblar uno a uno.

measurements

Cuadro de medidas

Flat	EXTENDIDO	30 x 40 cm
Folded	DOBLADO	9 x 40 cm
Cross	CRUZ	4 x 4 cm
Hems	DOBLADILLOS	1,5 cm
Folds: width	DOBLECES: ANCHURA	1 cm

Doblado

Extender el purificador del revés.
 Marcar las señales aa' y bb' en los extremos de la cruz, paralelas a los dobladillos.

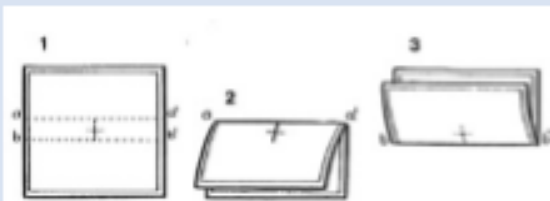

Colocar el purificador del derecho.
 Marcar la señal cc' a 1cm de bb'
 Hacer un pliegue colocando cc' sobre la vainica del dobladillo más cercano



Hacer dos pliegues de forma que se unan las telas en el centro de la cruz, sin montar.

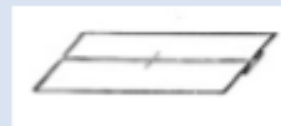

Marcar la señal dd' a 1cm de aa'.
 Hacer un pliegue colocando dd' sobre la vainica del dobladillo más próximo.

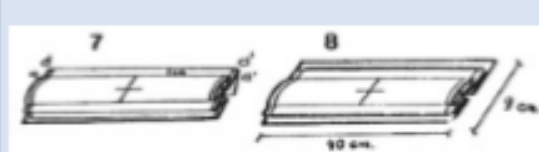

3. IRONING AND FOLDING

Finger Purificators

Plancha

- Extender el purificador húmedo del revés.
- Alisar con las manos.
- Empezar a planchar desde la esquina, metiendo la plancha hacia dentro, para evitar que se deformen. Insistir en los dobladillos porque son zonas más húmedas.
- Una vez planchado por el revés, planchar ligeramente por el derecho.
- Es útil ir dejándolos para que se enfríen, uno sobre otro, con el derecho hacia arriba. Marcar una señal en el extremo a 1 cm de la vainica.

Cuadro de medidas

Flat	EXTENDIDO	16 x 16 cm
Folded	DOBLADO	5 x 16 cm
Hems: width	DOBLECES: ANCHURA	1 cm
Folds: width	DOBLADILLO	1 cm

Doblado

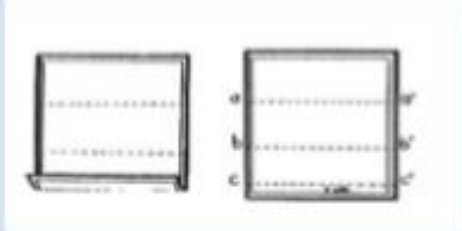
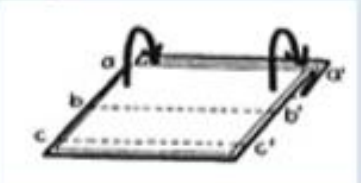
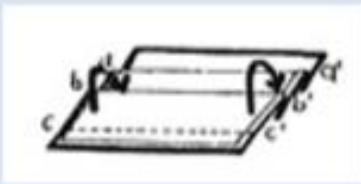
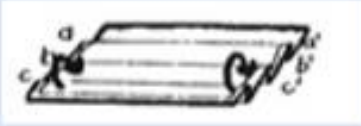
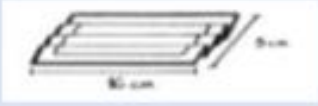
<p>Colocar el purificador del revés y doblarlo en tres partes iguales.</p> 	<p>Marcar una señal en uno de los extremos, a 1cm de la vainica. Quedan tres señales: aa', bb' y cc'.</p> 
<p>Colocar el purificador del derecho. Hacer el primer pliegue colocando la señal aa' sobre la vainica superior.</p> 	<p>Hacer el segundo pliegue colocando la señal bb' a 1cm de la señal aa'.</p> 
<p>Hacer el tercer pliegue colocando la señal cc' a 1cm de bb'.</p> 	<p>Presionar con la mano o con la plancha de vapor el purificador doblado, para que no se desdoblén los pliegues*.</p> 

* El purificador de dedos es el único lienzo que se plancha una vez doblado.